

## **Neuer JUMO-Schwimmerschalter in horizontaler Ausführung**

**Der JUMO NESOS R40 LSH verbindet eine einfache Montage mit hoher Zuverlässigkeit**

**Der JUMO NESOS R40 LSH ist ein neues Mitglied der JUMO-NESOS-Serie, die Geräte zur Grenzstandmessung mittels Schwimmkörper und Reedkontakt sowie zur Füllstandsmessung mittels Schwimmkörper und Reedkette umfasst. Der Schwimmerschalter lässt sich besonders einfach montieren und kann in unterschiedlichsten Branchen Verwendung finden.**

Durch die horizontale Ausführung kann er einfach an Seitenwänden von Tanks und Behältern montiert werden und misst dann zuverlässig den jeweiligen Grenzstand (MIN / MAX – Niveau). Die Messung erfolgt unabhängig von vielen Messstoffeigenschaften, Druckverhältnissen und Behältergeometrien. Für eine redundante Füllstandsmessung bietet er bis zu 2 Schaltkontakte, für die keine Hilfsenergie (Spannungsversorgung) benötigt wird.

Der JUMO NESOS R40 LSH ist mit einer Gleitrohrlänge von bis zu einem Meter erhältlich und bei Temperaturen von -52 bis +240 °C und Prozessdrücke von bis zu 88 bar einsetzbar. Er ist in den Schutzarten IP65 bis IP68 und optional mit einer ATEX- und IECEx-Zulassung ([Ex i] und [Ex d]) für den Einsatz in Zone 0 lieferbar. Damit garantiert er eine besonders hohe Prozesssicherheit. Eine Ausführung mit einem Temperaturfühler /-schalter ist ebenfalls im Produktprogramm. So wird keine zusätzliche Tank- oder Behälteröffnung für eine Temperaturmessung benötigt.

Durch den wartungsfreien Geräteaufbau und die einfache Montage spart der JUMO NESOS R40 LSH Wartungszeit und Kosten. Die Lagerhaltungskosten können dank Verwendung als MIN-Niveau oder MAX-Niveau mit einer Variante reduziert werden. Der Schwimmerschalter ist individuell an viele Anwendungen in der chemischen Industrie, der Petrochemie sowie dem Maschinen- und Behälterbau anpassbar.

### **Presse-Information PI 2215**

Seite 1 von 2

**Redaktionelle Auskunft:**  
Michael Brosig, Pressestelle  
Telefon: +49 661 6003-2788  
Telefax: +49 661 6003-882788  
E-Mail: michael.brosig@jumo.net

**Technische Auskunft:**  
René Krug, Produktmanager  
Telefon: +49 661 6003-9144  
Telefax: +49 661 6003-889144  
E-Mail: rene.krug@jumo.net

### **JUMO GmbH & Co. KG**

Moritz-Juchheim-Straße 1  
36039 Fulda, Germany

Telefon: +49 661 6003-0  
Telefax: +49 661 6003-500

E-Mail: mail@jumo.net  
Internet: www.jumo.net

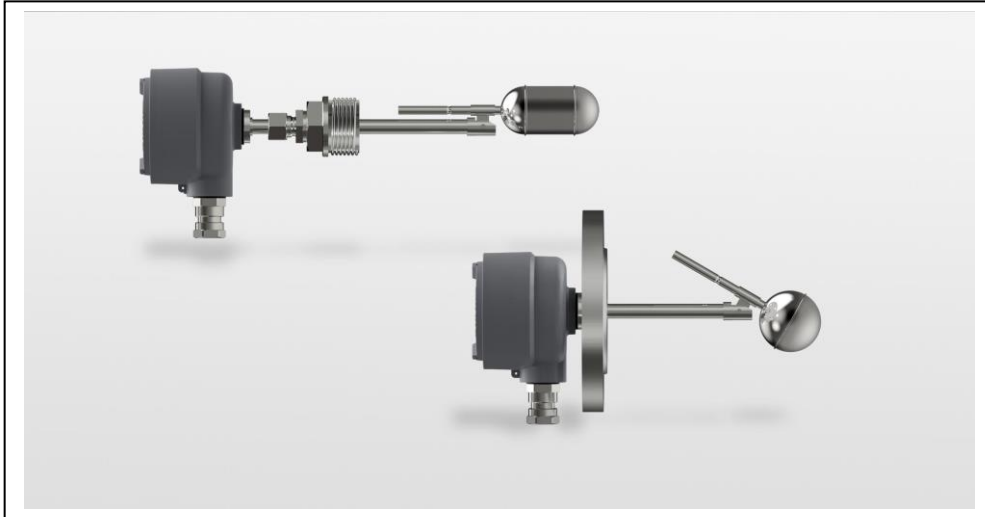
**Presse-Information  
PI 2215**

Seite 2 von 2

**Foto: JUMO****Bildunterschrift: Der horizontale Schwimmerschalter JUMO NESOS R40 kombiniert eine einfache Montage mit hoher Prozesssicherheit.**

Die JUMO-Unternehmensgruppe mit Hauptsitz in Fulda beschäftigt weltweit rund 2 400 Mitarbeiter und ist einer der führenden Hersteller auf dem Gebiet der industriellen Sensor- und Automatisierungstechnik. JUMO-Produkte kommen rund um den Globus beispielsweise in den Branchen „Heizung und Klima“, „Lebensmittel und Getränke“, „Erneuerbare Energien“, „Wasser und Abwasser“ oder „Industrieofenbau“ zum Einsatz. Zur Unternehmensgruppe zählen 5 Niederlassungen in Deutschland, 25 Tochtergesellschaften im In- und Ausland sowie mehr als 40 Vertretungen weltweit. Der Umsatz lag im Jahr 2019 bei 253 Millionen Euro.